



# OneOdio A70



## Návod

### Obsah balení

- Sluchátka OneOdio Fusion A70
- USB-C audio kabel
- Kabel 3,5 mm s vestavěným mikrofonom
- Dvojitý audio kabel 6,35 mm ↔ 3,5 mm
- Pouzdro
- Uživatelská příručka



### Ovládací prvky

1. Nabíjecí port USB-C
2. Tlačítko zvýšení hlasitosti / Další skladba
3. Multifunkční tlačítko (MFB)
4. Tlačítko snížení hlasitosti / Předchozí skladba
5. 3,5mm audio port
6. LED indikátor
7. Vestavěný mikrofون
8. 6,35mm audio port

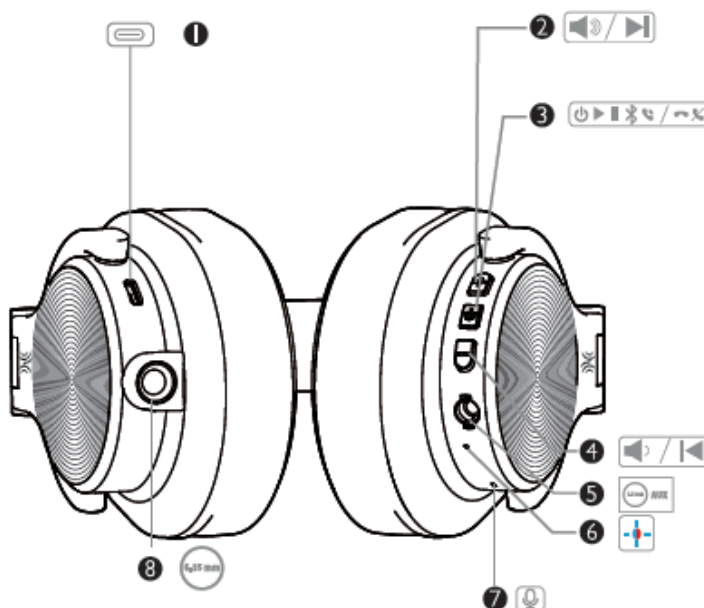



# Nabíjení

- **Doba nabíjení:** přibližně 2 hodiny.
- **Poznámka:** Používejte nabíjecí adaptér s výstupním napětím nepřesahujícím 5 V, aby nedošlo k poškození sluchátek.

## Schéma nabíjení

- Nabíjecí konektor: **USB-C**
- Napájení: **5 V = 1 A**

## Indikace stavu baterie

-  Červená kontrolka – nabíjení
-  Modrá kontrolka – plně nabitá

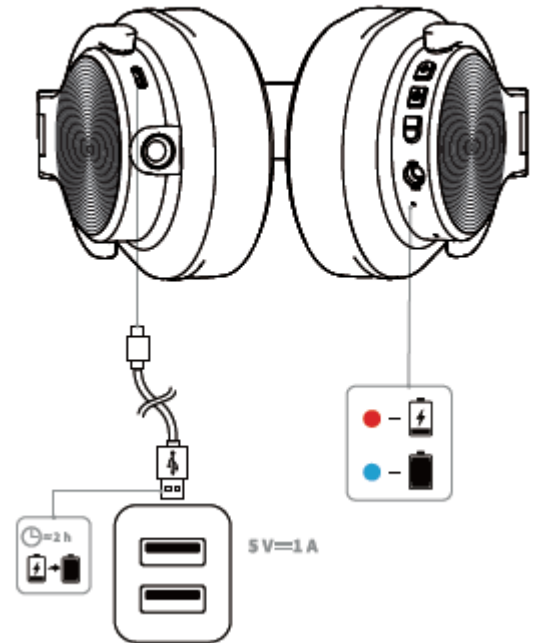

# Ovládání hudby

- **Přehrát / Pozastavit:** stiskněte multifunkční tlačítko (MFB) jednou.



- **Předchozí skladba:** stiskněte a podržte tlačítko „-“ po dobu 1 sekundy.
- **Další skladba:** stiskněte a podržte tlačítko „+“ po dobu 1 sekundy.



- **Ovládání hlasitosti:** stiskněte tlačítko „+“ nebo „-“.



# Napájení a telefonní hovory

## Napájení

- **Zapnutí:** stiskněte a podržte tlačítko MFB po dobu 2 sekund.
- **Vypnutí:** stiskněte a podržte tlačítko MFB po dobu 3 sekund.



## Telefonní hovory

- **Přijetí / ukončení hovoru:** stiskněte tlačítko MFB jednou.
- **Odmítnutí hovoru:** stiskněte a podržte tlačítko MFB po dobu 1 sekundy.



## Hlasový asistent

- **Aktivace / deaktivace hlasového asistenta:** třikrát stiskněte tlačítko MFB.



## Párování

1. Stiskněte a podržte tlačítko MFB po dobu 2 sekund pro zapnutí sluchátek. Po zapnutí sluchátka automaticky přejdou do režimu párování. V režimu párování střídavě bliká červená a modrá LED kontrolka.
2. Otevřete na zařízení Bluetooth a ze seznamu dostupných zařízení vyberte „OneOdio A70“.
3. LED kontrolka se po úspěšném spárování rozsvítí modře.

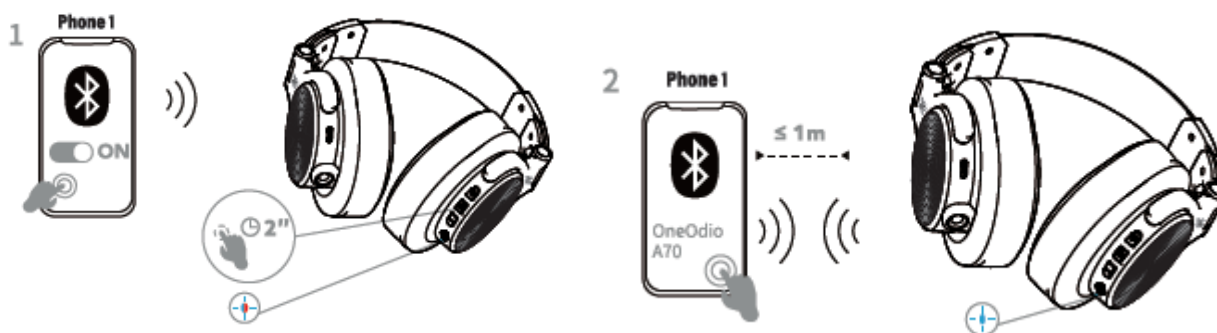

# Párování se 2 zařízeními

## Připojení druhého zařízení

1. Vypněte Bluetooth na zařízení, které je aktuálně připojeno.
2. Pro nové zařízení zopakujte kroky 1 a 2 z části „Párování“.

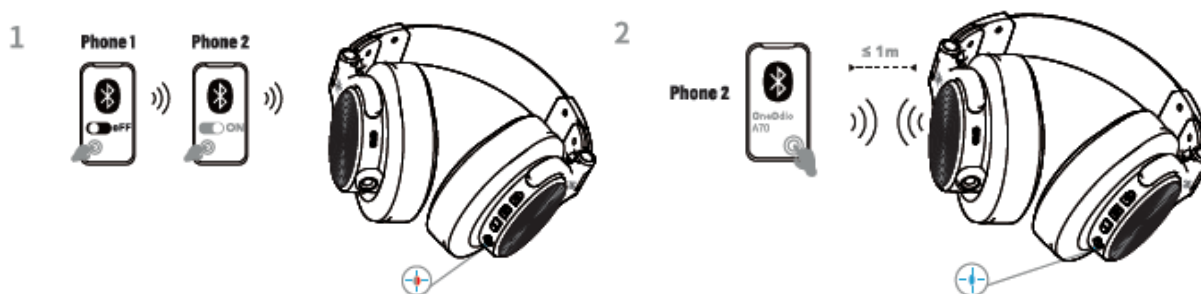

## Konstrukce sluchátek

- Otočné náušníky o 90°
- Skládací konstrukce



## Kabel 1: 6,35 mm → 3,5 mm

- **Konektor 6,35 mm**  
pro připojení k DJ kontrolérům, hudebním nástrojům (např. kytara), mixážním pultům, konzolím, bateriím, pianům apod.
- **Konektor 3,5 mm**  
pro připojení k mobilním telefonům, počítačům, notebookům a podobným zařízením.

## 3.5 mm to 6.35 mm audio cable

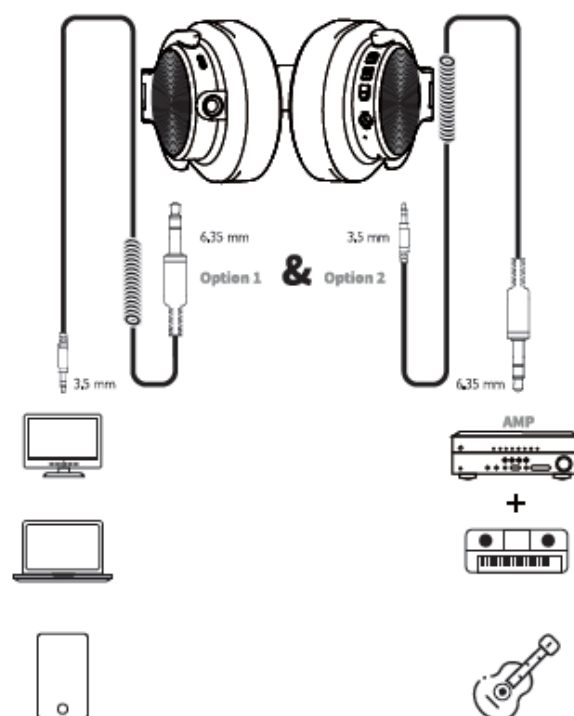

## Kabel 2: 3,5 mm → 3,5 mm s mikrofonom

1. **Konektor 3,5 mm** pro mobilní telefon, počítač, notebook, PlayStation 4 apod.
2. Vestavěný mikrofون funguje pouze v kabelovém režimu.
3. Pokud používáte sluchátka v režimu Bluetooth a vyžadujete kvalitní mikrofون pro hovory nebo hlasový chat, doporučuje se použít sluchátka určená pro tento účel.

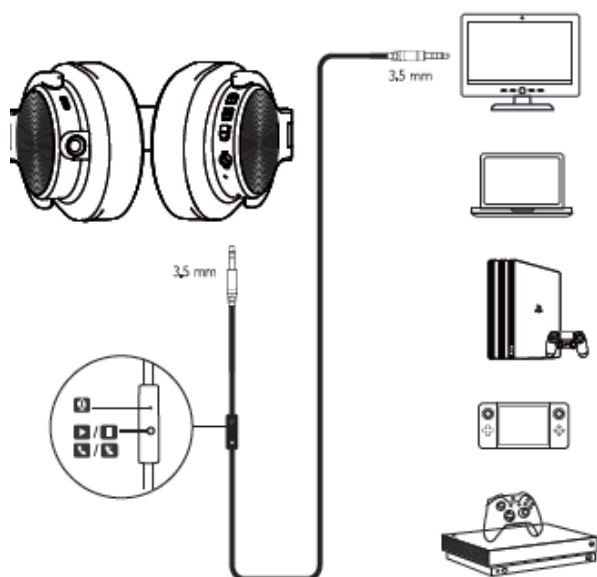

## Specifikace

Parametr	Hodnota
Značka	OneOdio
Model	A70
Název produktu	Bezdrátová sluchátka
Měnič	Ø40 mm
Impedance	32 Ω
Frekvenční rozsah	20 Hz – 40 kHz
Kapacita baterie	650 mAh
Vstup	5 V – 500 mA
Citlivost	110 ± 3 dB
Doba nabíjení	≈ 2 h
Verze Bluetooth	5.4
Pohotovostní doba	650 h
Dosah přenosu	10 m
Doba přehrávání hudby	72 h
Specifikace baterie	DC 3,7 V, 650 mAh, 2,41 Wh
Typ baterie	Přenosná lithium-polymerová baterie
Provozní teplota	0 °C až 45 °C
Maximální vysílací výkon	< 20 dBm
Frekvenční pásmo Bluetooth	2402 MHz – 2480 MHz

# Bezpečnostní upozornění

**Baterie:** Toto zařízení obsahuje vestavěnou lithium-iontovou baterii. Nevystavujte výrobek silnému slunečnímu záření a nevhazujte jej do ohně, aby nedošlo k explozi.

**Upozornění:** Používejte výrobek pouze v suchém prostředí.

**VAROVÁNÍ:** Nevystavujte výrobek dešti ani vlhkosti.

## Omezená záruka

Náš přátelský tým zákaznické podpory je připraven vám pomoci. Kontaktovat nás můžete následujícími způsoby:

**Globálně:** info@oneodio.com

**Globálně:** oneodio.com/pages/support

**Japonsko:** oneodio.jp/pages/support

**Globálně:** +85269403848

### Poznámka

- 1. Technické specifikace mohou být změněny bez předchozího upozornění.*
- 2. Sluchátka jsou vybavena audio kabelem 6,35 mm a adaptérem 3,5 mm na 6,35 mm. Pro připojení k televizoru je nutné použít audio výstup 6,35 mm.*
- 3. A70 nemusí být kompatibilní s některými modely televizorů z důvodu problémů s Bluetooth protokolem. Před zakoupením si ověřte kompatibilitu u výrobce televizoru.*

## FCC VAROVÁNÍ

Toto zařízení splňuje požadavky části 15 pravidel FCC. Provoz zařízení podléhá následujícím dvěma podmínkám:

1. Toto zařízení nesmí způsobovat škodlivé rušení.
2. Toto zařízení musí přijmout jakékoli přijaté rušení, včetně rušení, které může způsobit nežádoucí provoz.

Jakékoli změny nebo úpravy, které nebyly výslovně schváleny stranou odpovědnou za shodu, mohou vést ke ztrátě oprávnění uživatele zařízení provozovat.

Toto zařízení bylo testováno a bylo shledáno vyhovujícím limitům pro digitální zařízení třídy B podle části 15 pravidel FCC. Tyto limity jsou navrženy tak, aby poskytovaly přiměřenou ochranu proti škodlivému rušení při použití v obytném prostředí.

Toto zařízení generuje, využívá a může vyzařovat vysokofrekvenční energii. Pokud není instalováno a používáno v souladu s pokyny, může způsobovat škodlivé rušení rádiové komunikace. Nelze však zaručit, že k rušení v konkrétní instalaci nedojde.

Pokud toto zařízení způsobuje rušení příjmu rozhlasového nebo televizního signálu, což lze ověřit vypnutím a zapnutím zařízení, doporučuje se uživateli pokusit se rušení odstranit jedním nebo více z následujících opatření:

- Přesměrujte nebo přemístěte přijímací anténu.
- Zvětšete vzdálenost mezi zařízením a přijímačem.
- Připojte zařízení do zásuvky na jiném elektrickém okruhu, než ke kterému je připojen přijímač.
- Požádejte o pomoc prodejce nebo zkušeného rádiového/televizního technika.

## Ochrana životního prostředí

Použitá elektrická a elektronická zařízení označená podle směrnic Evropské unie nesmí být likvidována společně s komunálním odpadem. Odevzdejte je na určeném sběrném místě nebo v recyklačním centru.

Správná likvidace pomáhá předcházet možným negativním dopadům na životní prostředí a lidské zdraví. Systém sběru použitého zařízení se řídí místními předpisy pro nakládání s odpady.

Podrobnější informace o možnostech likvidace získáte na místním úřadě, ve sběrném dvoře nebo v obchodě, kde byl výrobek zakoupen.

Výrobek splňuje požadavky příslušných směrnic Evropské unie (EU) týkajících se bezpečnosti používání, ochrany zdraví a ochrany životního prostředí. Potenciální rizika byla identifikována a odstraněna.

## Výrobce

### YI ZHAO (SHENZHEN) CO., LIMITED

Addr.: 6th Floor, T3 Creative Building, Shenzhen Colorful Huiwei Cultural and Creative Expo City, No. 5010 Baoan Avenue, Caowei Community, Hangcheng Street, Baoan District, Shenzhen, Guangdong, China

Shenzhen, Guangdong, China

Email: info@oneodio.com

Tel.: +85269403848

---

## Bezpečnost baterie

### Baterie

- Typ baterie: Li-ion
- Model baterie: 11NR19/66
- Výrobce baterie: Dongguan Weishun New Energy Co., Ltd.
- Model nabíječky: W15
- Vstup: 100–240 V~ 50/60 Hz, 0,2 A
- Výstup: 5 V = 2,5 A

### Upozornění

1. Napájecí adaptér dodávaný se zařízením musí být používán s výstupním výkonem mezi 0,1 W a 12,5 W, aby splňoval požadavky rádiového zařízení.

2. Nepoužívejte ani neskladujte baterii v prostředí s vysokou teplotou. Nevystavujte ji ohni, slunečnímu záření ani jiným zdrojům tepla.
3. Baterii nerozebírejte, neprorážejte, nemačkejte ani nezkratujte.
4. V případě úniku elektrolytu zabraňte kontaktu s pokožkou a očima. Pokud ke kontaktu dojde, postižené místo okamžitě opláchněte velkým množstvím vody a vyhledejte lékařskou pomoc.
5. Používejte pouze doporučenou nabíječku a příslušenství.
6. Pokud je baterie zdeformovaná, poškozená, přehřátá nebo vykazuje jiné abnormality, přestaňte ji používat.

---

## Zástupci

### UK REP

#### APEX CE SPECIALISTS LIMITED

Add.: 89 Princess Street, Manchester, M1 4HT, UK

Tel.: +44 161 6371080

Email: info@apex-ce.com

### EC REP

#### C&E Connection E-Commerce (DE) GmbH

Add.: Zum Linnegraben 20, 65933, Frankfurt am Main, Germany

Tel.: +49 01746508451

Email: info@ce-connection.de

IC: 28237-A70

V1 Made in China



YU101893-23001

R-R-Xn9-A70

Dongguan Wuge Electronic Technology Co.,Ltd.

FCC ID: 2A25A-A70



R 214-105558





# OneOdio A70



## Návod

### Obsah balenia

- Sluchátka OneOdio Fusion A70
- USB-C audio kábel
- 3,5mm kábel s integrovaným mikrofónom
- Dvojitý audio kábel 6,35mm ↔ 3,5mm
- Prípad
- Používateľská príručka



## Ovládanie

1. USB-C nabíjací port
2. Tlačidlo na zvýšenie hlasitosti / Ďalšia skladba
3. Multifunkčné tlačidlo (MFB)
4. Tlačidlo na zníženie hlasitosti / Predchádzajúca skladba
5. 3,5mm audio port
6. LED indikátor
7. Vstavaný mikrofón
8. 6,35mm audio port

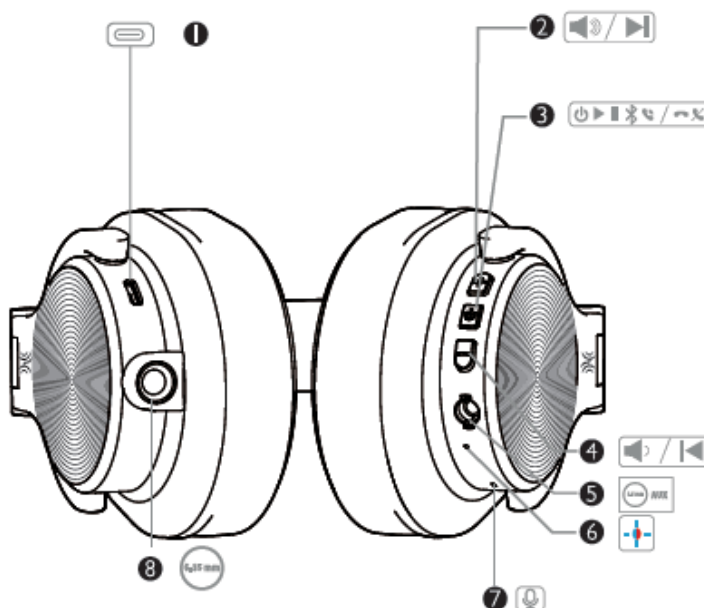



# Nabíjanie

- **Doba nabíjania:** približne 2 hodiny.
- **Poznámka:** Použite nabíjací adaptér s výstupným napätím nepresahujúcim 5V, aby ste nepoškodili slúchadlá.

## System nabíjania

- Nabíjací konektor: **USB-C**
- Napájanie: **5 V = 1 A**

## Indikácia stavu batérie

-  Červené svetlo - nabíjanie
-  Modrá kontrolka – plne nabitá

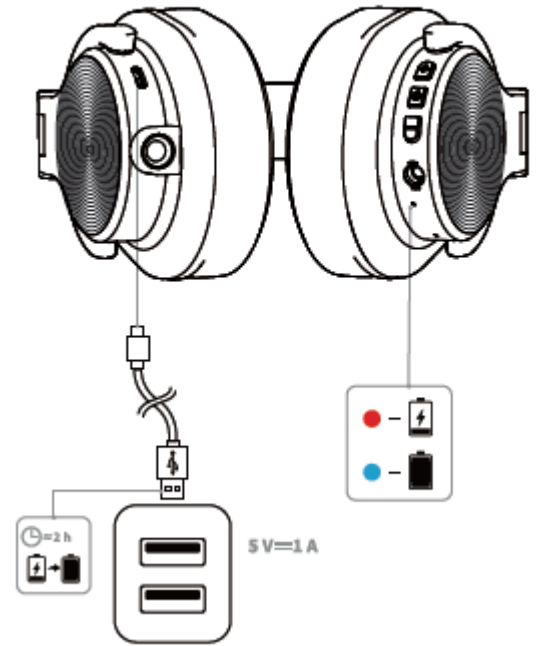

# Ovládanie hudby

- **Play/Pause:** stlačte multifunkčné tlačidlo (MFB) raz.



- **Predchádzajúca skladba:** stlačte a podržte tlačidlo "-" na 1 sekundu.
- **Ďalšia skladba:** stlačte a podržte tlačidlo "+" na 1 sekundu.



- **Ovládanie hlasitosti:** stlačte tlačidlo "+" alebo "-".



# Elektrina a telefonáty

## Napájanie

- **Zapnutie:** stlačte a podržte tlačidlo MFB na 2 sekundy.
- **Vypnuté:** stlačte a podržte tlačidlo MFB 3 sekundy.



## Telefonáty

- **Prijmite/ukončite hovor:** stlačte tlačidlo MFB raz.
- **Ak chcete hovor odmietnuť:** stlačte a podržte tlačidlo MFB na 1 sekundu.



## Hlasový asistent

- **Na aktiváciu/deaktiváciu hlasového asistenta:** stlačte tlačidlo MFB trikrát.



## Párovanie

1. Stlačte a podržte tlačidlo MFB 2 sekundy, aby ste zapli slúchadlá. Po zapnutí slúchadlá automaticky prejdú do režimu párovania. V režime párovania blikajú červená a modrá LED striedavo.
2. Otvorte Bluetooth na svojom zariadení a vyberte "OneOdio A70" zo zoznamu dostupných zariadení.
3. LED svetlo sa po úspešnom spárovaní zmení na modro.

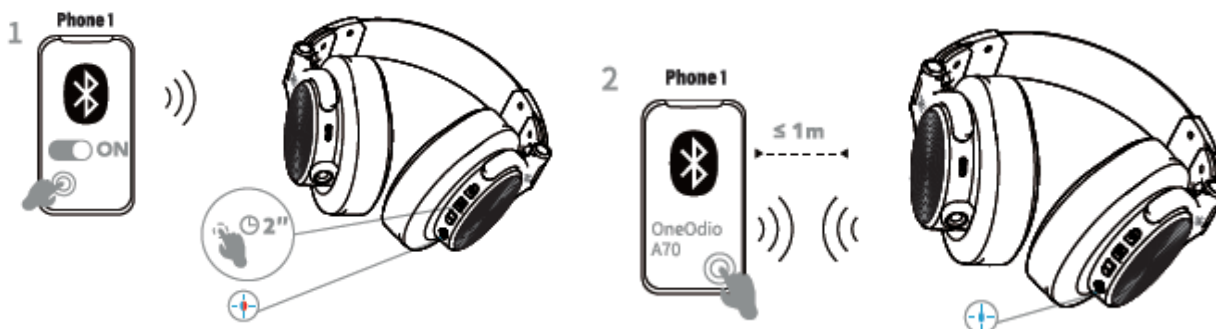

# Párovanie s 2 zariadeniami

## Pripojenie druhého zariadenia

1. Vypnite Bluetooth na zariadení, ktoré je práve pripojené.
2. Pre nové zariadenie opakujte kroky 1 a 2 z sekcie "Párovanie".

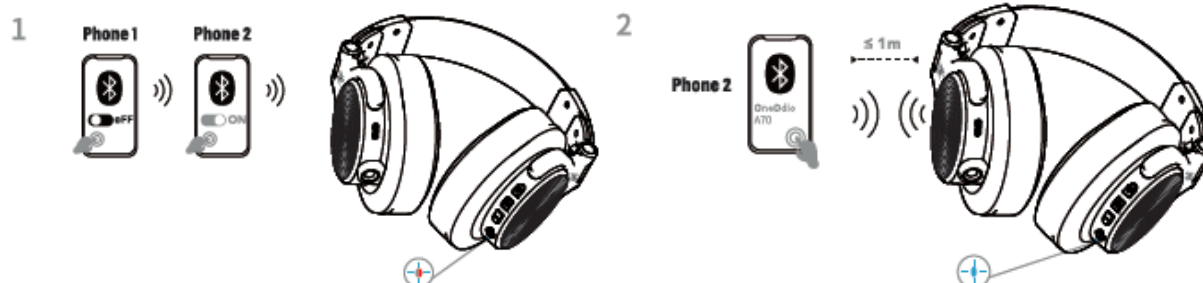

## Dizajn slúchadiel

- Otočné náušníky o  $90^\circ$
- Skladací dizajn



## Kábel 1: 6,35 mm → 3,5 mm

- **Konektor 6,35 mm**  
na pripojenie k DJ ovládačom, hudobným nástrojom (napr. gitara), mixážnym pultom, konzolám, batériám, klavírom a podobne.
- **Konektor 3,5 mm**  
na pripojenie k mobilným telefónom, počítačom, notebookom a podobným zariadeniam.

## 3.5 mm to 6.35 mm audio cable

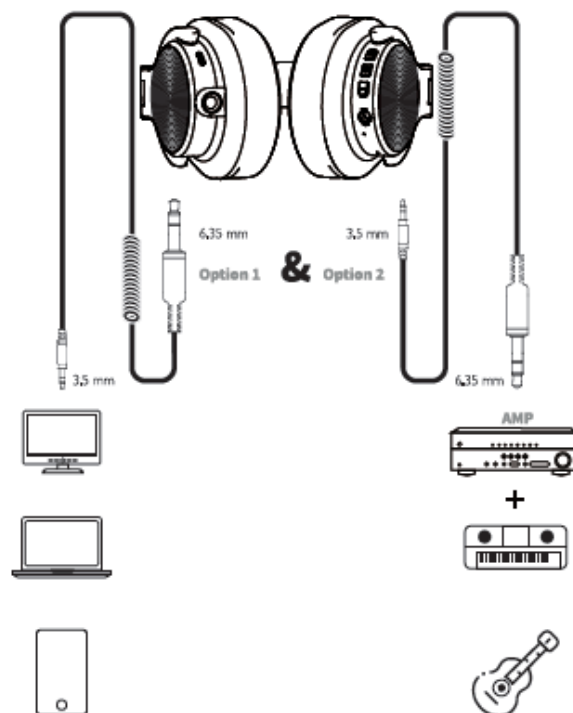

## Kábel 2: 3,5 mm → 3,5 mm s mikrofónom

1. **3,5 mm jack** pre mobilný telefón, počítač, notebook, PlayStation 4 a podobne.
2. Vstavaný mikrofón funguje iba v káblovom režime.
3. Ak používate slúchadlá v režime Bluetooth a potrebujete kvalitný mikrofón na hovory alebo hlasový chat, odporúča sa použiť slúchadlá určené na tento účel.

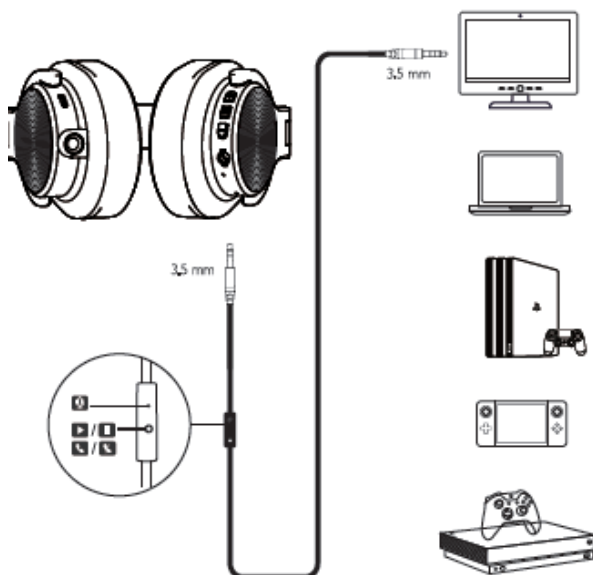

## Špecifikácie

Parameter	Hodnota
Značka	OneOdio

Parameter	Hodnota
Model	A70
Názov produktu	Bezdrôtové slúchadlá
Invertor	Ø40 mm
Impedancia	32 H
Frekvenčný rozsah	20 Hz – 40 kHz
Kapacita batérie	650 mAh
Vstup	5 V = 500 mA
Citlivosť	110 ± 3 dB
Čas nabíjania	≈ 2 hodiny
Overiť Bluetooth	5.4
Čakacie obdobie	650 hodín
Dosah prenosu	10 m
Čas prehrávania hudby	72 hodín
Špecifikácie batérie	DC 3,7 V, 650 mAh, 2,41 Wh
Typ batérie	Prenosná lítiovo-polymérová batéria
Prevádzková teplota	0 °C až 45 °C
Maximálny vysielací výkon	< 20 dBm
Bluetooth frekvenčné pásmo	2402 MHz – 2480 MHz

## Bezpečnostné upozornenie

**Batéria:** Toto zariadenie obsahuje zabudovanú lítium-iónovú batériu. Nevystavujte produkt silnému slnečnému žiareniu a nevyhadzujte ho do ohňa, aby ste predišli výbuchu.

**Upozornenie: Používajte** produkt iba v suchom prostredí.

**UPOZORNENIE:** Nevystavujte produkt dažďu ani vlhkosti.

## Obmedzená záruka

Náš priateľský tím zákazníckej podpory je pripravený vám pomôcť. Môžete nás kontaktovať nasledujúcimi spôsobmi:

**Globálne:** [info@oneodio.com](mailto:info@oneodio.com)

**Globálne:** [oneodio.com/pages/support](https://oneodio.com/pages/support)

**Japonsko:** [oneodio.jp/pages/support](https://oneodio.jp/pages/support)

**Globálne:** +85269403848

### Poznámka

1. *Technické špecifikácie sa môžu meniť bez upozornenia.*
2. *Slúchadlá sú vybavené 6,35 mm audio káblom a adaptérom z 3,5 mm na 6,35 mm. Na pripojenie k televízoru je potrebné použiť 6,35 mm audio výstup.*
3. *A70 nemusí byť kompatibilný s niektorými modelmi televízorov kvôli problému s Bluetooth protokolom. Pred kúpou si overte kompatibilitu u výrobcu televízora.*

## UPOZORNENIE FCC

Toto zariadenie je v súlade s časťou 15 pravidiel FCC. Prevádzka zariadenia podlieha nasledujúcim dvom podmienkam:

1. Toto zariadenie nemusí spôsobovať škodlivé rušenie.
2. Toto zariadenie musí akceptovať akékoľvek prijaté rušenie, vrátane rušenia, ktoré môže spôsobiť nežiaducu prevádzku.

Akékoľvek zmeny alebo úpravy, ktoré výslovne neschválila osoba zodpovedná za dodržiavanie predpisov, môžu zrušiť oprávnenie používateľa na prevádzku zariadenia.

Toto zariadenie bolo testované a zistilo sa, že spĺňa limity pre digitálne zariadenie triedy B podľa časti 15 pravidiel FCC. Tieto limity sú navrhnuté tak, aby poskytovali primeranú ochranu pred škodlivým rušením pri použití v rezidenčnom prostredí.

Toto zariadenie generuje, využíva a dokáže vyžarovať rádiovú frekvenciu. Ak nie je nainštalovaný a používaný v súlade s pokynmi, môže spôsobiť škodlivé rušenie rádiovej komunikácie. Nie je však zaručené, že v konkrétnej inštalácii nedôjde k rušeniu.

Ak toto zariadenie spôsobuje rušenie príjmu rádiového alebo televízneho signálu, čo je možné overiť vypnutím a zapnutím zariadenia, používateľ sa odporúča pokúsiť sa rušenie odstrániť jedným alebo viacerými z nasledujúcich opatrení:

- Presmerujte alebo premiestnite prijímaciu anténu.
- Zväčšite vzdialenosť medzi zariadením a prijímačom.
- Pripojte zariadenie do zásuvky na inom elektrickom okruhu, než je ten, ku ktorému je pripojený prijímač.
- Poradte sa so svojím predajcom alebo skúseným technikom rádia/TV pre pomoc.

## Ochrana životného prostredia

Použitá elektrická a elektronická zariadenia označené podľa smerníc Európskej únie nesmú byť likvidované spolu s komunálnym odpadom. Odovzdajte ich na určenom zbernom mieste alebo v recyklačnom centre.

Správna likvidácia pomáha predchádzať možným negatívnym dopadom na životné prostredie a ľudské zdravie. Systém zberu odpadových zariadení je riadený miestnymi predpismi o nakladaní s odpadom. Pre podrobnejšie informácie o možnostiach likvidácie kontaktujte prosím miestny úrad, zberné miesto alebo obchod, kde bol produkt zakúpený.

Produkt spĺňa požiadavky príslušných smerníc Európskej únie (EÚ) týkajúcich sa bezpečnosti, ochrany zdravia a životného prostredia. Potenciálne riziká boli identifikované a eliminované.

## Výrobca

## **YI ZHAO (SHENZHEN) CO., LIMITED**

Pridať: 6. poschodie, T3 kreatívna budova, Shenzhen Colorful Huiwei Cultural and Creative Expo City,  
č. 5010 Baoan Avenue, komunita Caowei, ulica Hangcheng, okres Baoan, Shenzhen, Guangdong,  
Čína  
Shenzhen, Guangdong, Čína Email: info@oneodio.com Tel.: +85269403848

---

## **Bezpečnosť batérií**

### **Batérie**

- Typ batérie: Li-ion
- Model batérie: 1INR19/66
- Výrobca batérií: Dongguan Weishun New Energy Co., Ltd.
- Model nabíjačky: W15
- Vstup: 100-240 V~ 50/60 Hz, 0,2 A
- Výstup: 5V = 2,5A

### **Upozornenie**

1. Napájací adaptér dodávaný so zariadením musí byť použitý s výstupným výkonom medzi 0,1 W a 12,5 W, aby splnil požiadavky rádiového zariadenia.
2. Batériu nepoužívajte ani neskladujte v prostredí s vysokou teplotou. Nevystavujte ho ohňu, slnečnému žiareniu ani iným zdrojom tepla.
3. Nerozoberajte, neprepichnite, nestláčajte ani neskratujte batériu.
4. V prípade úniku elektrolytov sa vyhýbajte kontaktu s pokožkou a očami. Ak dôjde ku kontaktu, okamžite opláchnite postihnuté miesto dostatočným množstvom vody a vyhľadajte lekársku pomoc.
5. Používajte len odporúčanú nabíjačku a príslušenstvo.
6. Ak je batéria deformovaná, poškodená, prehriata alebo vykazuje iné abnormality, prestaňte ju používať.

---

### **Zástupcovia**

#### **UK REP**

#### **APEX CE SPECIALISTS LIMITED**

Dodat: 89 Princess Street, Manchester, M1 4HT, UK Tel.: +44 161 6371080 Email: info@apex-ce.com

#### **EC REP**

#### **C&E Connection E-Commerce (DE) GmbH**

Dodatok: Zum Linnegraben 20, 65933, Frankfurt nad Mohanom, Nemecko Tel.: +49  
01746508451 Email: info@ce-connection.de

IC: 28237-A70

V1 Made in China



YU101893-23001

R-R-Xn9-A70

Dongguan Wuge Electronic Technology Co.,Ltd.

FCC ID: 2A25A-A70



R 214-105558





# OneOdio A70



## Utasítások

### Csomag tartalma

- Sluchátka OneOdio Fusion A70
- USB-C hangkábel
- 3,5 mm-es kábel beépített mikrofonnal
- Kettős hangkábel 6,35mm ↔ 3,5mm
- Ügy
- Felhasználói útmutató



## Írányítás

1. USB-C töltőportot
2. Hangerő fellépés gomb / Következő szám
3. Többfunkciós gomb (MFB)
4. Hangerő lecsökkentő gomb / Előző szám
5. 3,5 mm-es hangport
6. LED jelző
7. Beépített mikrofon
8. 6,35 mm-es hangport

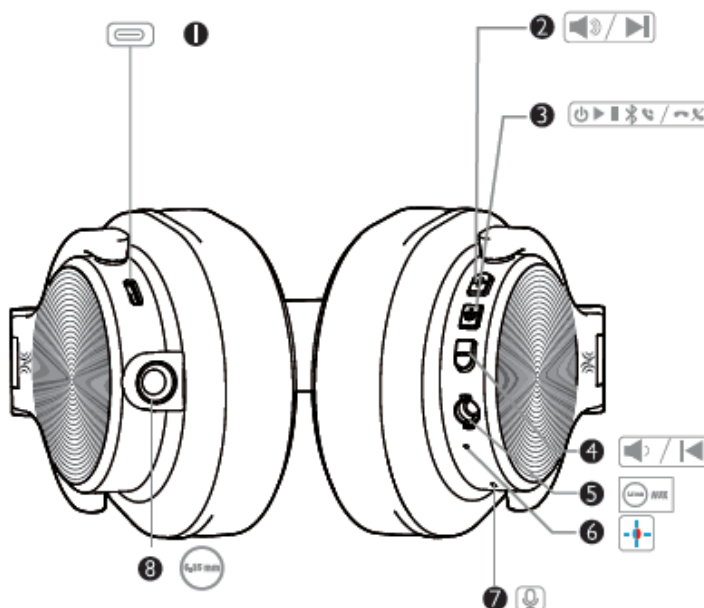

# Töltés

- **Töltési idő:** kb. 2 óra.
- **Megjegyzés:** Használjon olyan töltőadaptert, amelynek kimeneti feszültsége nem haladja meg az 5V-ot, hogy elkerülje a fülhallgató károsodását.

## Töltési rendszer

- Töltőcsatlakozó: **USB-C**
- Tápegység: **5 V = 1 A**

## Akkumulátor állapot jelzése

- ● Piros lámpa - töltés
- ● Kék jelzőlámpa – teljesen feltöltve

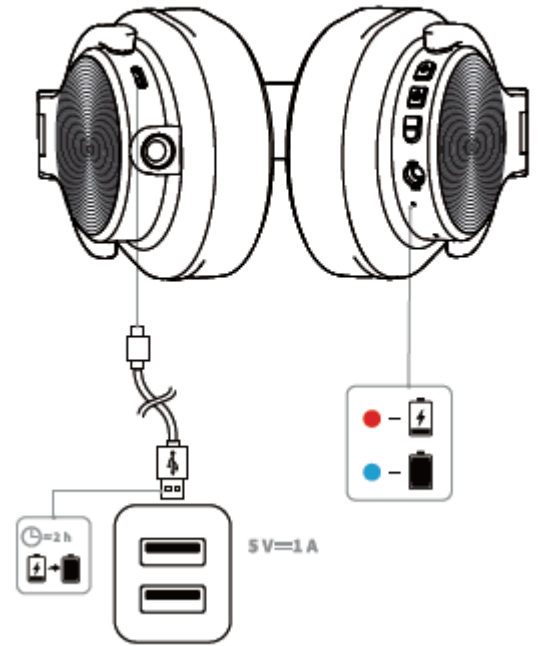

# Zenevezérlés

- **Lejátszás/Szünet:** egyszer nyomja meg a többfunkciós gombot (MFB).



- **Előző szám:** nyomd meg és nyomd a "-" gombot 1 másodpercig.
- **Következő szám:** nyomd meg és nyomd a "+" gombot 1 másodpercig.



- **Hangerőszabályzó:** nyomja meg a "+" vagy "-" gombot.



# Áram és telefonhívások

## Tápellátás

- **Bekapcsolás:** nyomd meg és nyomd az MFB gombot 2 másodpercig.
- **Kikapcsolás:** nyomd meg és tartsd az MFB gombot 3 másodpercig.



## Telefonhívások

- **Hívás felvétele/befejezése:** egyszer nyomja meg az MFB gombot.
- **A hívás elutasításához:** nyomd meg és tartsd az MFB gombot 1 másodpercig.



## Hangasszisztens

- **A hangasszisztens aktiválásához/kikapcsolásához:** nyomja meg háromszor az MFB gombot.

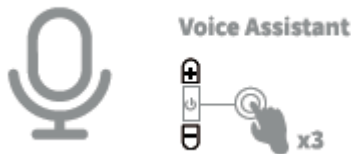

## Párosítás

1. Nyomd meg és tartsd az MFB gombot 2 másodpercig, hogy bekapcsold a fülhallgatót. Bekapcsolva a fülhallgatók automatikusan párosítási módba lépnek. Párosítási módban a piros és kék LED felváltva villog.
2. Nyisd meg a Bluetooth-ot az eszközödön, és válaszd ki a "OneOdio A70" opciót az elérhető eszközök listájából.
3. A LED fény kékre válik, ha sikeresen párosítják.

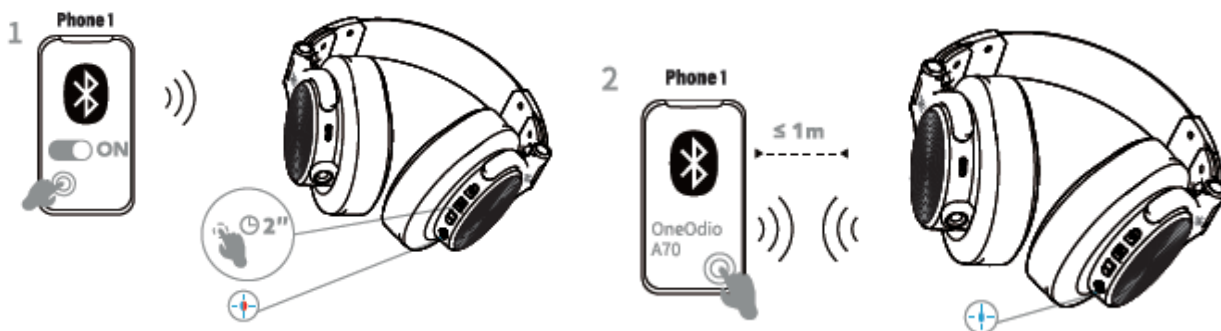

# Párosítás két eszközzel

## Egy második eszköz csatlakoztatása

1. Kapcsold ki a Bluetooth-t azon az eszközön, amely jelenleg csatlakoztatva van.
2. Új eszköznél ismételd meg az 1. és 2. lépést a "Párosítás" szekcióból.

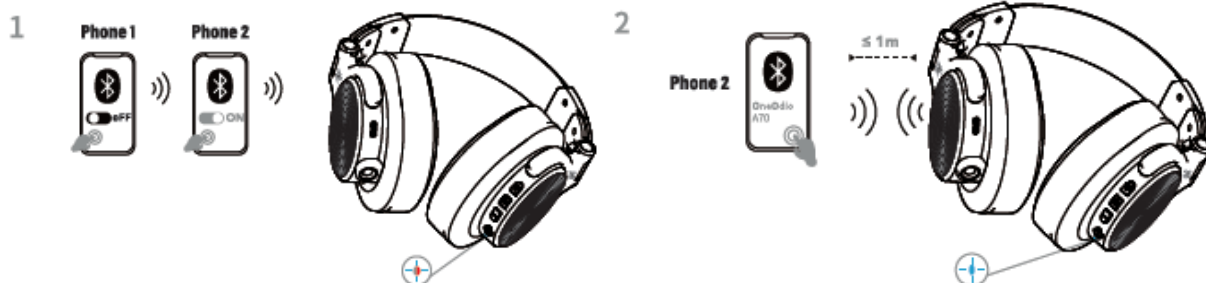

## Fejhallgató kialakítás

- 90°-os forgós fülpárnák
- Összecsukható kialakítás



## 1. kábel: 6,35 mm → 3,5 mm

- **Csatlakozó 6,35 mm**  
DJ kontrollerekhez, hangszerekhez (pl. gitár), keverőkhöz, konzolokhoz, elemekhez, zongorákhoz stb. való csatlakozáshoz.
- **3,5 mm-es csatlakozó**  
hogy csatlakozzon mobiltelefonokhoz, számítógépekhez, laptopokhoz és hasonló eszközökhöz.

## 3.5 mm to 6.35 mm audio cable

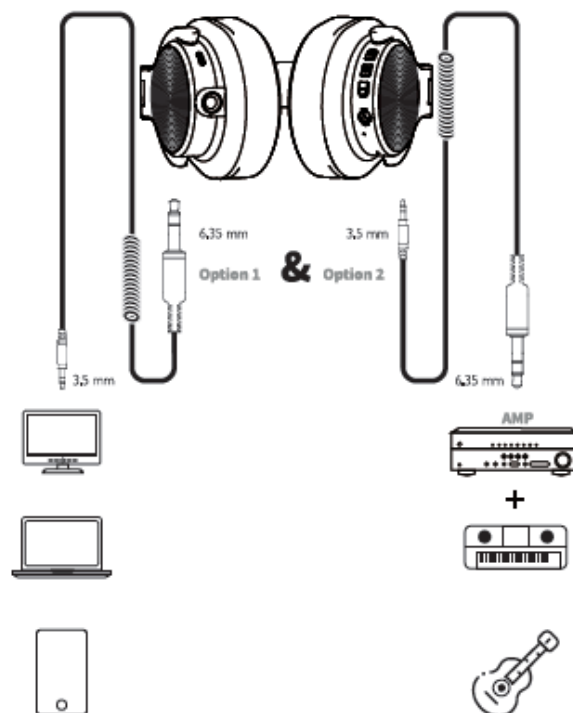

## 2. kábel: 3,5 mm → 3,5 mm mikrofonnal

1. **3,5 mm-es jack** mobiltelefonhoz, számítógéphez, laptophoz, PlayStation 4-hez stb.
2. A beépített mikrófon csak vezetékes módban működik.
3. Ha Bluetooth módban használod a fejhallgatót, és magas minőségű mikrófonra van szükséged hívásokhoz vagy hangbeszélgetéshez, ajánlott erre a célra tervezett fejhallgatót használni.

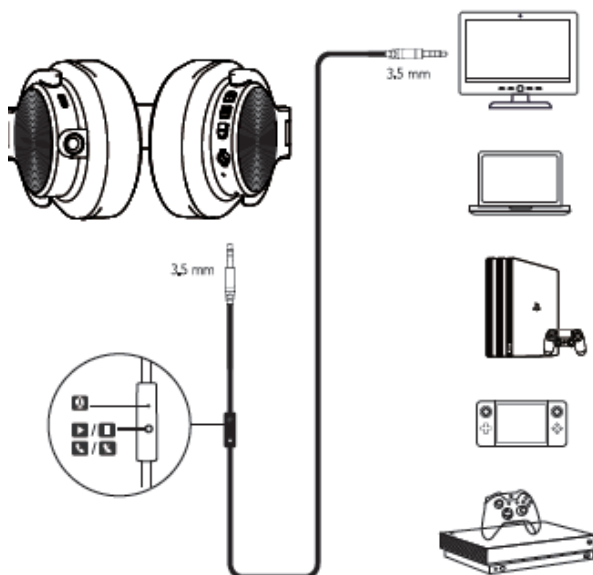

## Műszaki adatok

Paraméter	Érték
Márka	OneOdio

Paraméter	Érték
Modell	A70
Terméknév	Vezeték nélküli fejhallgatók
Inverter	Ø40 mm
Impedancia	32 H
Frekvenciatartomány	20 Hz – 40 kHz
Akkumulátorkapacitás	650 mAh
Bemenet	5 V = 500 mA
Érzékenység	110 ± 3 dB
Töltési idő	≈ 2 óra
Ellenőrizd a Bluetooth-t	5.4
Készletléti idő	650 h
Átviteli tartomány	10 m
Zenelejátszási idő	72 óra
Akkumulátor specifikációk	DC 3,7 V, 650 mAh, 2,41 Wh
Akkumulátor típus	Hordozható lítium-polimer akkumulátor
Üzemi hőmérséklet	0 °C-tól 45 °C-ig
Maximális adóteljesítmény	< 20 dBm
Bluetooth frekvenciasáv	2402 MHz – 2480 MHz

## Biztonsági figyelmeztetés

**Akkumulátor:** Ez az eszköz beépített lítium-ion akkumulátort tartalmaz. Ne tegye ki a terméket erős napfénynek, és ne dobja el tűzben, hogy elkerülje a robbanást.

**Figyelem:** A terméket csak száraz környezetben használja.

**FIGYELEM:** Ne tegye ki a terméket esőnek vagy nedvességnek.

## Korlátozott garancia

Barátságos ügyfélszolgálati csapatunk készen áll segíteni Önnek. Az alábbi módokon veheti velünk a kapcsolatot:

**Globálisan:** [info@oneodio.com](mailto:info@oneodio.com)

**Globálné:** [oneodio.com/pages/support](https://oneodio.com/pages/support)

**Japansko:** [oneodio.jp/pages/support](https://oneodio.jp/pages/support)

**Globálisan:** +85269403848

### Megjegyzés

1. A műszaki specifikációk előzetes értesítés nélkül változhatnak.
2. A fejhallgatók 6,35 mm-es audiokábellet és 3,5 mm-től 6,35 mm-ig terjedő adapterrel vannak felszerelve. A TV-hez való csatlakozáshoz 6,35 mm-es hangkimenetet kell használni.
3. Az A70 nem kompatibilis néhány TV-modellrel Bluetooth protokoll problémák miatt. Vásárlás előtt egyeztess a TV gyártóddal a kompatibilitásról.

# FCC FIGYELMEZTETÉS

Ez az eszköz megfelel az FCC szabályainak 15. részének. Az eszköz működése a következő két feltételhez kötött:

1. Ez az eszköz nem feltétlenül okoz káros interferenciát.
2. Ennek az eszköznek el kell fogadnia minden befogadott interferenciát, beleértve azokat is, amelyek nem kívánt működést okozhatnak.

Bármilyen módosítás vagy módosítás, amelyet a megfelelőségért felelős fél kifejezetten nem hagy jóvá, érvénytelenítheti a felhasználó jogosultságát a berendezés használatára.

Ezt a berendezést tesztelték, és megállapították, hogy megfelel a B osztályú digitális eszközök határainak, az FCC szabályai 15. része szerint. Ezek a korlátok úgy vannak kialakítva, hogy ésszerű védelmet nyújtsanak a káros interferenciák ellen lakókörnyezetben.

Ez az eszköz rádiófrekvenciás energiát termel, használ és képes sugározni. Ha nem az utasításoknak megfelelően telepítve és használják, káros zavarást okozhat a rádiókommunikációban. Azonban nincs garancia arra, hogy egy adott létesítményben nem fog interferencia kialakulni.

Ha ez a berendezés zavart okoz a rádió- vagy televíziójel vételében, amit a készülék kikapcsolásával és bekapcsolásával lehet ellenőrizni, a felhasználót arra ösztönzöm, hogy megpróbálja a zavarást az alábbi intézkedések egyikével vagy többével korrigálni:

- Irányítsa vagy helyezze át a vevő antennát.
- Növelje a távolságot az eszköz és a vevő között.
- A készüléket egy másik elektromos áramkörön lévő konnektorhoz kösse, mint amihez a vevő csatlakozik.
- Forduljon a kereskedőhöz vagy tapasztalt rádió/TV technikushoz segítségért.

## Környezetvédelem

Az Európai Unió irányelvei szerint jelölt használt elektromos és elektronikus berendezéseket nem szabad a települési hulladékkal együtt árulni. Add be őket egy kijelölt gyűjtőponton vagy újrahasznosító központban.

A megfelelő ártalmatlanítás segít megelőzni a környezetre és az emberi egészségre gyakorolt esetleges negatív hatásokat. A hulladékfelszerelés gyűjtőrendszerét helyi hulladékgazdálkodási szabályozás szabályozza.

Részletesebb információért a hulladékkezelési lehetőségekről kérjük, vegye fel a kapcsolatot a helyi hatósággal, a gyűjtőponttal vagy azzal a bolttal, ahol a terméket megvásárolták.

A termék megfelel az érintett Európai Unió (EU) irányelveinek a biztonság, egészség és környezetvédelem követelményeinek. A lehetséges kockázatokat azonosították és megszüntették.

## Gyártó

## **YI ZHAO (SHENZHEN) CO., LIMITED**

Hozzáadás: 6. emelet, T3 Kreatív épület, Shenzhen Színes Huiwei Kulturális és Kreatív Expóváros,  
5010 Baoan sugárút, Caowei közösség, Hangcheng utca, Baoan kerület, Shenzhen, Guangdong, Kína  
Shenzhen, Guangdong, KínaE-mail: info@oneodio.comTel.: +85269403848

---

# **Akkumulátorbiztonság**

## **Akkumulátorok**

- Akkumulátor típusa: Li-ion
- Akkumulátor modell: 1INR19/66
- Akkumulátorgyártó: Dongguan Weishun New Energy Co., Ltd.
- Töltő modell: W15
- Bemenet: 100-240 V~ 50/60 Hz, 0,2 A
- Kimenet: 5V = 2,5A

## **Figyelem**

1. A berendezéshez mellékelt tápegységet 0,1 W és 12,5 W közötti kimeneti teljesítménnyel kell használni, hogy megfeleljen a rádióberendezés igényeinek.
  2. Ne használd vagy tárold az akkumulátort magas hőmérsékletű környezetben. Ne tegye ki tűznek, napsütésnek vagy más hőforrásoknak.
  3. Ne szedd szét, ne szúrd ki, ne nyomd össze vagy ne zárold le az akkumulátort.
  4. Elektrolitszivárgás esetén kerüld a bőrrel és a szemmel való érintkezést. Ha érintkezik, azonnal öblítsd le az érintett területet sok vízzel, és kérj orvosi segítséget.
  5. Csak a javasolt töltőt és kiegészítőket használd.
  6. Ha az akkumulátor deformálódott, sérült, túlmelegszik vagy más rendellenességeket mutat, hagyj abba a használatát.
- 

## **Képviselők**

### **UK REP**

### **APEX CE SPECIALISTS LIMITED**

Hozzáadás: 89 Princess Street, Manchester, M1 4HT, UKel.: +44 161 6371080Email: info@apex-  
ce.com

### **BIZOTTSÁGI REP**

### **C&E Connection E-Commerce (DE) GmbH**

Add.: Zum Linnegraben 20, 65933, Frankfurt am Main, NémetországTel.: +49 01746508451Email:  
info@ce-connection.de

IC: 28237-A70

V1 Made in China



YU101893-23001

R-R-Xn9-A70

Dongguan Wuge Electronic Technology Co.,Ltd.

FCC ID: 2A25A-A70



R 214-105558

